

**TECTRONICS**  
 Sistemas Eletrônicos Ltda.  
 Rua Umarama, 384  
 Pinhais - Paraná - CEP 83325-000  
 flexitron.com.br

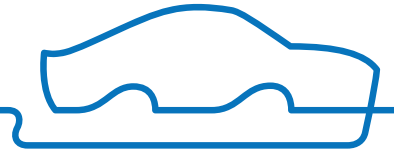

**FLEXITRON**

INTERFACE  
 DE VOLANTE  
**FIV-CAN**

## Índice

1. Termo de Garantia
2. Introdução
3. Compatibilidade
4. Características
5. Configuração
6. Instalação
7. Funções Adicionais
8. Diagrama de Instalação
9. Configuração | Veículos Compatíveis
10. Configuração | Sensor de Estacionamento
11. Configuração | Aparelhos Compatíveis
12. Conectores com Rede CAN
13. Dúvidas Frequentes

## 2. Introdução

Este equipamento tem a função de compatibilizar os comandos originais do volante com multimídias universais. Tem compatibilidade com rede CAN BUS, e atende às principais multimídias / marcas do mercado.

## 3. Compatibilidade

A interface **FIV-CAN** é compatível com os seguintes aparelhos: Pioneer, Alpine, Sony, JVC, Kenwood, Clarion, Multilaser, Caska, Póstron, Aikon, M1, DSW, Hurricane e todas as multimídias que tenham a entrada de controle por fio (Ad1, KEVA, KEY1 ou SWC).

## 4. Características

Interface universal para carros com sistema CAN, saídas WR e IR, saída pós chave, iluminação, reverse de câmera de ré e Buzzer para sensor de estacionamento.

## 5. Configuração

Para configurar a interface retire a tampa superior para ter acesso ao conjunto de chaves de programação. A chave DIP6 seleciona o aparelho que vai ser instalado e a chave DIP8 seleciona o veículo. No caso de CENTRAIS MULTIMÍDIAS usando as entradas SWC, AD1 ou KEY1, é necessário fazer a programação das teclas no SETUP do aparelho, consultando o manual, caso necessário.

## 7. Funções Adicionais

Para alguns veículos a interface FIV-CAN também incorpora outras funções, como acesso a computador de bordo, emite avisos sonoros de sinalização e estacionamento.

**Computador de bordo para Peugeot e Citroën:** Os veículos dessas duas marcas que tem o controle remoto na coluna de direção e foram fabricados a partir de 2007 com computador de bordo no aparelho original (307, 308, 3008, 407, 407, RCZ, Aircross, New C3, C3 Picasso e C5) e são compatíveis com a interface instalada, pode-se retirar o aparelho original que as funções do computador de bordo serão assumidas pelo comando de som do volante. Para acessar ao computador de bordo, basta apertar as teclas "avanço" e "retrocesso", simultaneamente, no controle de volante. Para avançar nas funções aperte a tecla "mode". Para mudar os valores acione a tecla "scroll" (sentido horário aumenta e sentido anti-horário diminui). Para sair do modo computador de bordo aperte a tecla "retrocesso" e o comando passará a funcionar para o controle do som.

**Sensor de Estacionamento:** Para veículos que têm os beeps do sensor de estacionamento vinculados ao aparelho original, a interface **FIV-CAN** também assumirá esta função. Os sinais emitidos pelos sensores originais são analisados pela interface que aciona um buzzer externo e emite os beeps de forma igual ao original. Essa função está disponível para os seguintes veículos:

- CITROËN - C5, Aircross, C3 Picasso, New C3, C4 DS3 e DS5 / PEUGEOT - 208, 3008, 308, 408, 407, 607.
- CHEVROLET - Cruze, Spin, Cobalt, S10, Captiva, Tracker e Sonic.
- BMW - Séries 1, 3, 5, X1, X5 (2006 a 2011).
- JEEP - Renegade / FIAT - Toro e Uno Sporting.

**Alertas e Sinalização:** Os veículos da Chevrolet que têm funções de alerta e sinalização emitidos pelo aparelho original param de funcionar quando o equipamento original é retirado. A interface **FIV-CAN** também pode ser usada para resolver esse problema. O mesmo buzzer que emite os beeps do sensor de estacionamento também o faz para os alertas originais.

**Beeps que a Interface Recupera:** • Seta de direção e pisca-alerta; • Aviso do cinto de segurança; • Porta aberta e chave na ignição; • Porta aberta e chave de luz ligada.

## 1. Termo de Garantia

A Tectronics garante este produto contra defeitos de fabricação desde que observadas as condições contidas neste manual, pelo prazo de 24 meses (sendo os 3 primeiros meses de garantia legal e mais 21 meses de garantia especial concedida pelo fabricante) contados a partir da data (de emissão da nota fiscal) de venda ao consumidor final sendo responsável pela sua manutenção ou substituição. A garantia não cobre danos causados por infiltração de líquidos, poeira, produtos químicos, acidentes com o veículo, manuseio por pessoas não habilitadas, instalação inadequada ou se for utilizado fora de suas especificações. A ocorrência de conserto ou troca do produto não prorrogam o prazo de garantia.

## 6. Instalação

A seleção da chave DIP6 configura como a interface controla o aparelho, por cabo, fio ou infravermelho. O cabo IR (infravermelho) controla o equipamento como se fosse o controle remoto original, portanto, deve-se posicionar o sensor no interior do veículo de forma que esteja apontado para o aparelho. O cabo P2 ou o fio rosa controlam o equipamento por meio de uma entrada específica de controle na parte de trás do aparelho. O cabo P2 é normalmente utilizado em player da Pioneer, Sony, Alpine, Clarion e JVC. O fio rosa é usado para controlar multimídias com entrada por fio tipo KEY, SWC, AD1 e outros. Nesta configuração é necessário acessar o setup da multimídia para fazer o cadastramento das funções. A saída MULTIMÍDIA SWC TEMPORIZADA serve para gravar as funções do volante no multimídia quando as teclas não são de apertar e sim de girar, como na linha Audi, por exemplo (um simples toque a mantém marcada por 5 segundos). Após a calibração no multimídia é só passar para a configuração MULTIMÍDIA SWC e funcionará normalmente.

**Status dos LEDs:** Na interface temos 2 leds localizados dentro da interface para indicar o status de funcionamento. Quando a interface é energizada os 2 leds piscam 3 vezes simultaneamente indicando que carregou o programa. O led verde indica o funcionamento da rede CAN, se piscar rapidamente indica que a interface está sincronizada. O led vermelho deve acender quando é pressionado o comando do volante. Nas configurações "Pioneer WR", "Sony WR" e "Multimídia SWC" quando pressionado o comando do volante o led vermelho acende sólido indicando que a saída é resistiva. Nas outras configurações de saída o led vermelho deve piscar rapidamente indicando que a saída é tipo infravermelho.

## 8. Diagrama de Instalação

**! IMPORTANTE:** Conecte a central somente após de finalizado a ligação de todos os fios do chicote e de todas as chaves estarem programadas conforme aplicação.

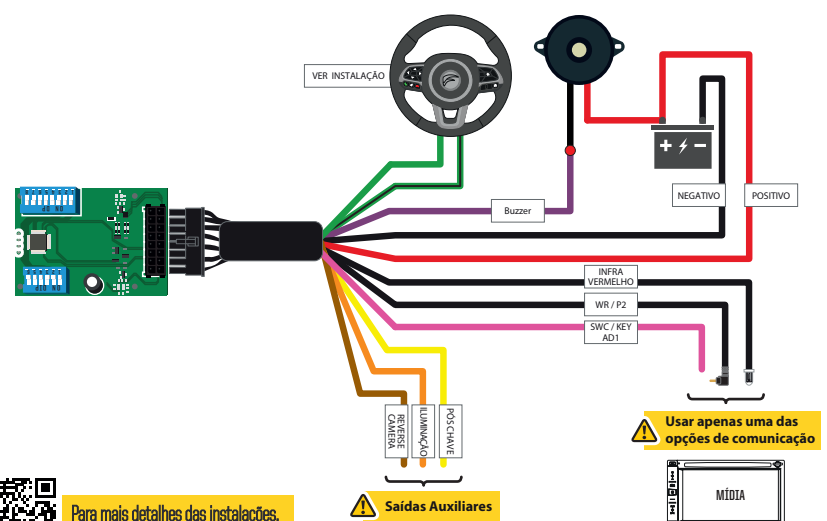

Para mais detalhes das instalações, acesse o QR-CODE.

## 9. Configuração | Veículos Compatíveis

MARCA	CHAVE DIP 8	ANO	MODELO
AUDI-CAN 1	00000000	2006 a 2013	A3 Sportback - A4 - A5 - A6 - TT - RS3
AUDI-CAN 2	00000000	2004 a 2008	A8
BMW-CAN 1	00000000	2006 a 2011	Séries 1 - 3 - 5 - X Séries - M Séries - *Aviso Parking
BMW-CAN 2	00000000	2012 acima	Séries 1 - 3 - 5 - X Séries - M Séries
BMW-CAN 3	00000000	Até 2005	Séries 1 - 3 - 5 - X Séries - M Séries
CHEVROLET-CAN 1	00000000	2007 a 2013	Captiva **Emite os beeps de sinalização
CHEVROLET-CAN 2	00000000	2010 acima	Cobalt - Cruze - Onix (até 2019) - Spin - Sonic - S10 S10 2013 em diante **Emite os beeps
CHEVROLET-CAN 3	00000000	2020 acima	Onix LT
CHRYSLER-CAN	00000000	2008 acima	Town & Country
CHRYSLER-CAN 1	00000000	2005 a 2011	300C
CHRYSLER-CAN 2	00000000	2012 acima	300C
CITROEN-CAN 1	00000000	2007 acima	C4 - C4 Picasso - Gran C4 Picasso - C5 - *Aviso Parking
CITROEN-CAN 2	00000000	2010 acima	Aircross - New C3 - *Aviso Parking
DODGE-CAN 1	00000000	2008 acima	Journey
DODGE-CAN 2	00000000	2011 acima	RAM
DODGE-CAN 3	00000000	2006 a 2010	RAM
FIAT-CAN 1	00000000	Todos	Punto - Linea - Bravo - Palio
FIAT-CAN 2	00000000	Todos	Punto - Linea - Bravo - Palio (Casos com o odômetro piscando)
FIAT-CAN 3	00000000	2014 acima	Mobi - Nova Strada (2020 em diante) - Novo Uno - Toro (2017 a 2019) - Toro (2021 em diante)
FIAT-CAN 4	00000000	2012 acima	Fiat 500
FIAT-CAN 5	00000000	2020	Toro
FORD-CAN	00000000	2017 acima	Ranger
HONDA-CAN	00000000	2012 a 2016	Civic
HYUNDAI-CAN	00000000	2014 acima	Azera
JEEP-CAN 1	00000000	2011 acima	Cherokee - Gran Cherokee - Wrangler
JEEP-CAN 2	00000000	2006 a 2010	Cherokee - Gran Cherokee
JEEP-CAN 3	00000000	2006 a 2015	Compass
JEEP-CAN 4	00000000	Todos	Renegade (2015 em diante) - Compass (2017 em diante)
JEEP-CAN 5	00000000	2014 a 2017	Cherokee
KIA-CAN	00000000	2016 acima	Carnival (2016 a 2019) - Sorento - Quoris
MASERATI-CAN	00000000	2009 acima	Quattroporte - Gran Turismo
MERCEDES-CAN 1	00000000	2011 acima	Classe A - B - C - E - G - ML - AMG
MERCEDES-CAN 2	00000000	2006 a 2010	Classe C - E - ML - AMG - Sprinter
MERCEDES-CAN 3	00000000	2002 a 2005	Classe C - E - ML - AMG
MERCEDES-CAN 4	00000000	Até 2003	Classe C - E - ML - AMG
MERCEDES-CAN 5	00000000	Todos	Vito Tourer
MINI COOPER-CAN	00000000	2010 a 2015	Cooper S
NISSAN-CAN	00000000	2016 acima	Altimá 2014 acima - Frontier 2017 acima - Sentra - Kicks SV/SL
PEUGEOT-CAN 1	00000000	2007 acima	307 - 308 - 407 - 408 - 3008 - RCZ *Aviso parking
PEUGEOT-CAN 2	00000000	2009 acima	307 com display alfa-numérico
PEUGEOT-CAN 3	00000000	Todos	208 - 2008
PORSCHE-CAN 1	00000000	2006 a 2010	Cayene
PORSCHE-CAN 2	00000000	2008 acima	Boxter S
PORSCHE-CAN 3	00000000	2012 acima	Cayenne - Panamera (cria menu áudio)
REAUIT-CAN 1	00000000	2006 acima	Grand Tour - Grand Scenic - Megane
VOLKS-CAN 1	00000000	2006 a 2010	Jetta - Passat - Tiguan - Variant (botões redondos)
VOLKS-CAN 2	00000000	2011 acima	Amarok - Fox 2021 acima - Jetta - New Beetle - Passat - Saveiro 66/67 - Tiguan
VOLKS-CAN 3	00000000	2007 a 2011	Touareg
VOLKS-CAN 4	00000000	2013 acima	Fox até 2020 - Gol 66 - UP - Voyage 66
VOLKS-CAN 5	00000000	2018 acima	Polo - Virtus - T-Cross
VOLVO-CAN 1	00000000	2004 a 2010	XC 90
VOLVO-CAN 2	00000000	2000 a 2002	S 60
VOLVO-CAN 3	00000000	2008 a 2010	XC 60

## 10. Configuração | Sensor de Estacionamento

MARCA	CHAVE DIP 8	ANO	MODELO
FORD	00000000	2012 a 2016	Ranger
LAND ROVER 1	00000000	2009 a 2012	Freelander 2
LAND ROVER 2	00000000	2013 a 2015	Evogue

## 11. Configuração | Aparelhos Compatíveis

MARCA	CHAVE DIP 6	TIPO DA SAÍDA	ENTRADA DO APARELHO
PIONEER WR (CABO P2)	000000	RESISTIVO	P2 AZUL
SONY WR (CABO P2)	000000	RESISTIVO	FIO SWC, Ad1 OU KEY
MULTMÍDIA SWC (RESISTÊNCIA BAIXA)	000000	RESISTIVO	FIO SWC, Ad1 OU KEY
MULTMÍDIA SWC - TEMPORIZADA (RESISTÊNCIA BAIXA)*	000000	RESISTIVO	FIO SWC, Ad1 OU KEY
MULTMÍDIA SWC (RESISTÊNCIA ALTA)	000000	RESISTIVO	FIO SWC, Ad1 OU KEY
MULTMÍDIA SWC - TEMPORIZADA (RESISTÊNCIA ALTA)*	000000	RESISTIVO	SENSOR FRONTAL
PIONEER IR (INFRAVERMELHO)	000000	INFRAVERMELHO	SENSOR FRONTAL OU P2 REMOTE
ALPINE IR	000000	INFRAVERMELHO	SENSOR FRONTAL OU P2 SWC
CLARION IR	000000	INFRAVERMELHO	SENSOR FRONTAL OU FIO AZUL / AM.
KENWOOD IR	000000	INFRAVERMELHO	SENSOR FRONTAL OU P2 DE REM.
JVC IR	000000	INFRAVERMELHO	SENSOR FRONTAL
SONY IR	000000	INFRAVERMELHO	SENSOR FRONTAL OU FIO AZUL / AM.
JVC 2012 UP IR	000000	INFRAVERMELHO	SENSOR FRONTAL
PIONEER MVH (OVO DE 3 POLEGADAS)	000000	INFRAVERMELHO	SENSOR FRONTAL
MULTMÍDIA AITON / WINCA / DSW IR	000000	INFRAVERMELHO	SENSOR FRONTAL
MULTMÍDIA M1 / HURRICANE IR	000000	INFRAVERMELHO	SENSOR FRONTAL
MULTMÍDIA PÓSTIRON IR	000000	INFRAVERMELHO	SENSOR FRONTAL
MULTMÍDIA CASKA IR	000000	INFRAVERMELHO	SENSOR FRONTAL
MULTMÍDIA MULTILASER IR	000000	INFRAVERMELHO	SENSOR FRONTAL

## 12. Conectores com Rede CAN

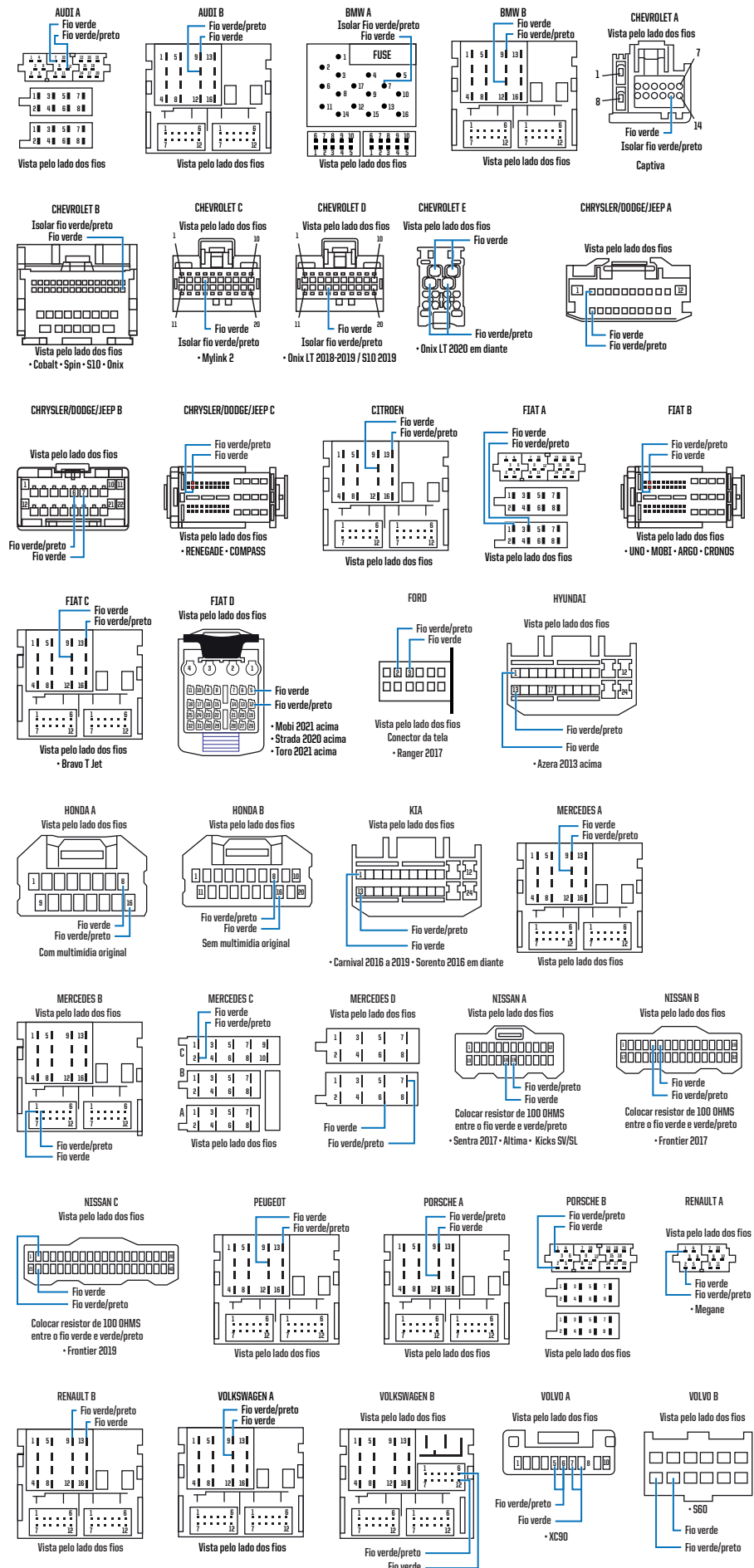

## 13. Dúvidas Frequentes

- A interface não funciona, os 2 leds piscam 3X a cada 5 segundos:  
A interface não foi configurada ou está com uma configuração não válida. Retire a tampa e confira as posições das chaves de seleção. Os fios da rede Can não estão ligados corretamente, ou estão invertidos. Verifique a ligação dos fios verde e verde/preto conforme o veículo.
- A interface não funciona, os leds não piscam quando liga a interface:  
Verifique o terra e também se o positivo está recebendo 12 volts. Verifique se a chave do veículo está ligada.
- A interface não funciona, o led verde pisca continuamente mas não acende o led vermelho quando comanda no volante:  
A interface está com uma configuração não válida. Retire a tampa e confira as posições das chaves de seleção.
- A interface não funciona, o led verde pisca constantemente e o led vermelho acende quando comanda no volante:  
Verifique a conexão entre a interface e o aparelho, se está configurado por cabo, fio ou infravermelho. Se o aparelho for um Pioneer tem que habilitar a função volante no setup do aparelho. Com o aparelho em OFF entre em "sistema" e procure a função "controle de volante", escolha a opção "com adaptador" e aperte ok. Vai aparecer a informação "ajuste do volante concluído". Ligue o aparelho e teste.
- A interface funciona, mas os comandos funcionam pela metade ou estão invertidos:  
Verifique se a chave DIP6 se está configurada corretamente. Verifique também a ligação entre a interface e o aparelho. No caso de multimídia com sistema SWC, verifique se no setup do aparelho tem configuração de impedância e refaça o pareamento das teclas no sistema de aprendizado.